

45° lys

Dette er nok den nemmeste opstilling.

Giver en nedadpegende næseskygge, uden at den rammer overlæben.

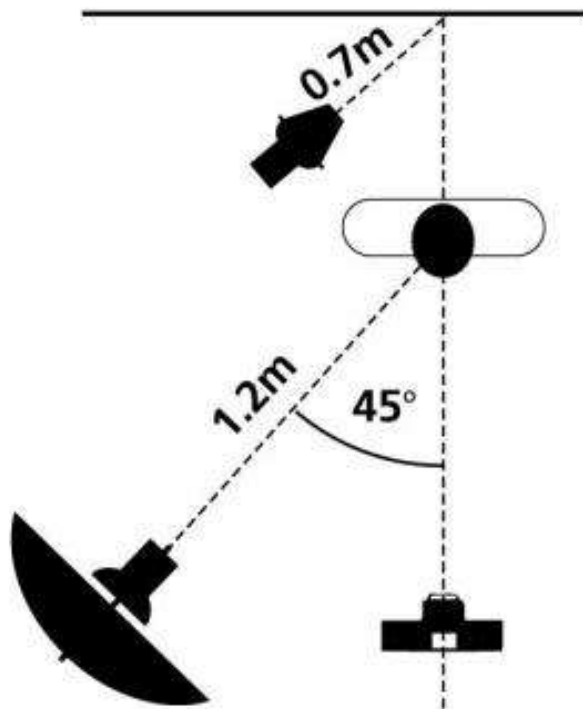
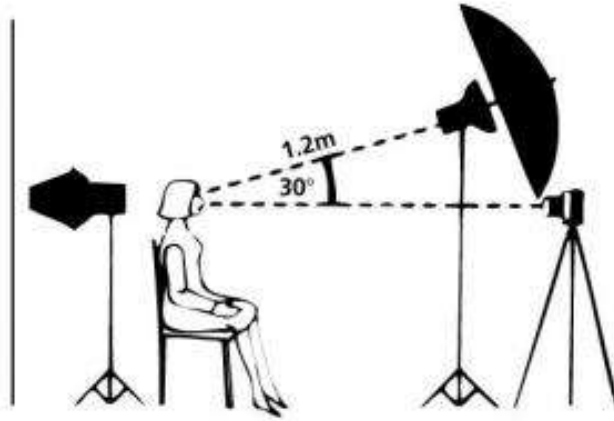

Indholdet i denne manual er udarbejdet af KØFI A/S • Glerupvej 10 • DK-2610 Rødovre • Phone: +45 44 53 52 51. •

Web: <http://www.kofi.dk>

Sammensat til PDF af Thomas Skovbo – www.Skovbo-foto.dk

Må kun gengives med tydelig kildeangivelse.

45° lys med to lamper

Denne opstilling er med to lamper monteret med paraply.

Brug også en refleksskærm til at lysne håret med.

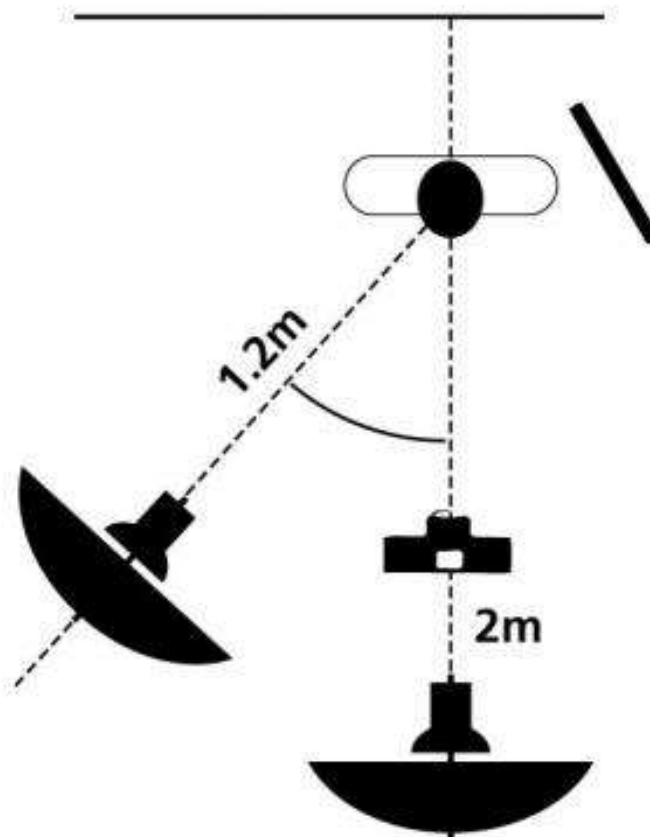
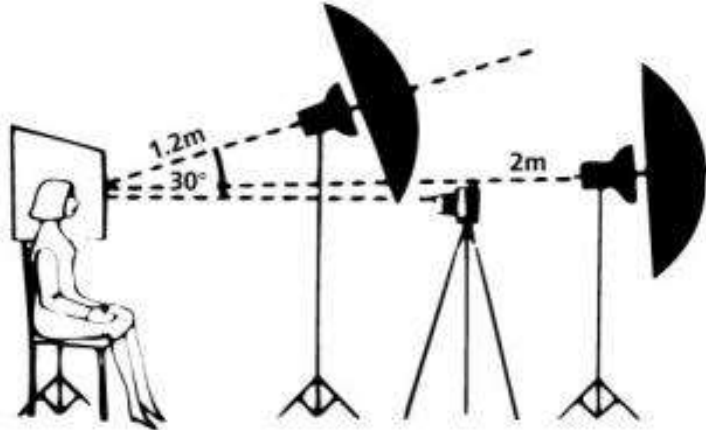

Indholdet i denne manual er udarbejdet af KØFI A/S • Glerupvej 10 • DK-2610 Rødovre • Phone: +45 44 53 52 51. •

Web: <http://www.kofi.dk>

Sammensat til PDF af Thomas Skovbo – www.Skovbo-foto.dk

Må kun gengives med tydelig kildeangivelse.

90° lys

Ved at ændre på motivets stilling kan du få forskellige stemninger frem.

Med ansigtet vendt midt mellem lys og kamera opnår man en blød flatterende virkning.

Med ansigtet vendt mod kameraet vil virkningen blive mere dramatisk.

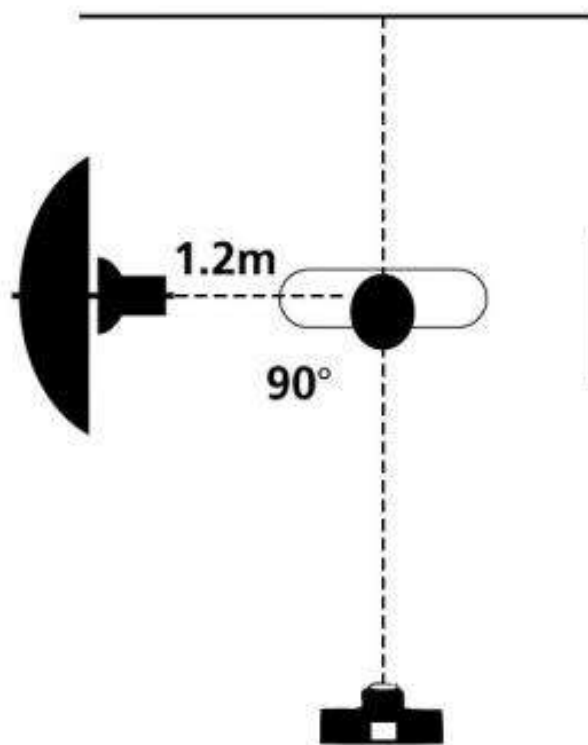
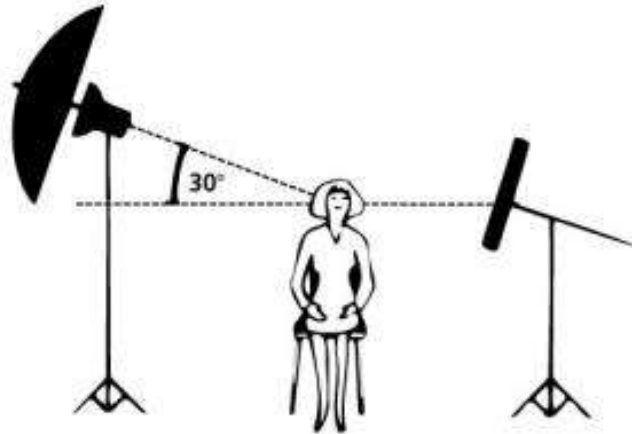

Indholdet i denne manual er udarbejdet af KØFI A/S • Glerupvej 10 • DK-2610 Rødovre • Phone: +45 44 53 52 51. •

Web: <http://www.kofi.dk>

Sammensat til PDF af Thomas Skovbo – www.Skovbo-foto.dk

Må kun gengives med tydelig kildeangivelse.

Baggrundslys

Fjern slagskygger med lys på baggrunden. Virker bedst hvis lyset kommer oppefra.

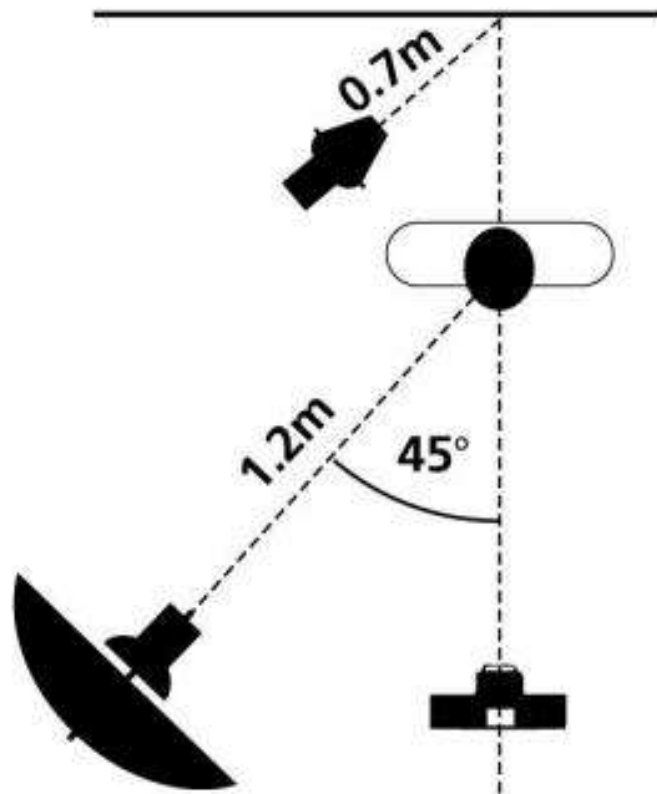
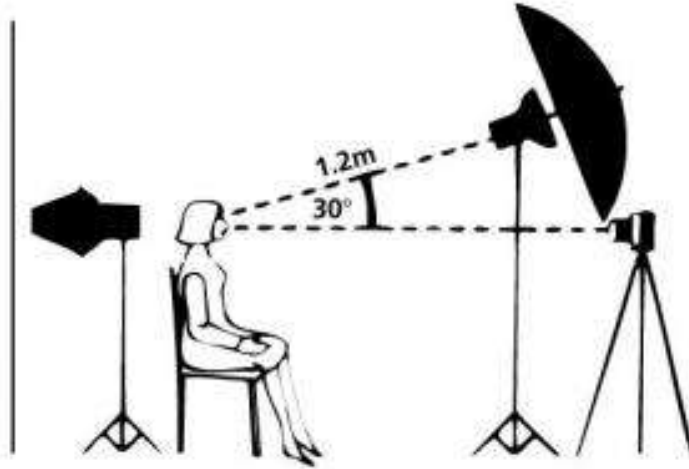

Indholdet i denne manual er udarbejdet af KØFI A/S • Glerupvej 10 • DK-2610 Rødovre • Phone: +45 44 53 52 51. •

Web: <http://www.kofi.dk>

Sammensat til PDF af Thomas Skovbo – www.Skovbo-foto.dk

Må kun gengives med tydelig kildeangivelse.

Frontal lyslægning

Lys og kamera skal stå tæt. En refleksskærm kan bruges til at give lys nedefra.

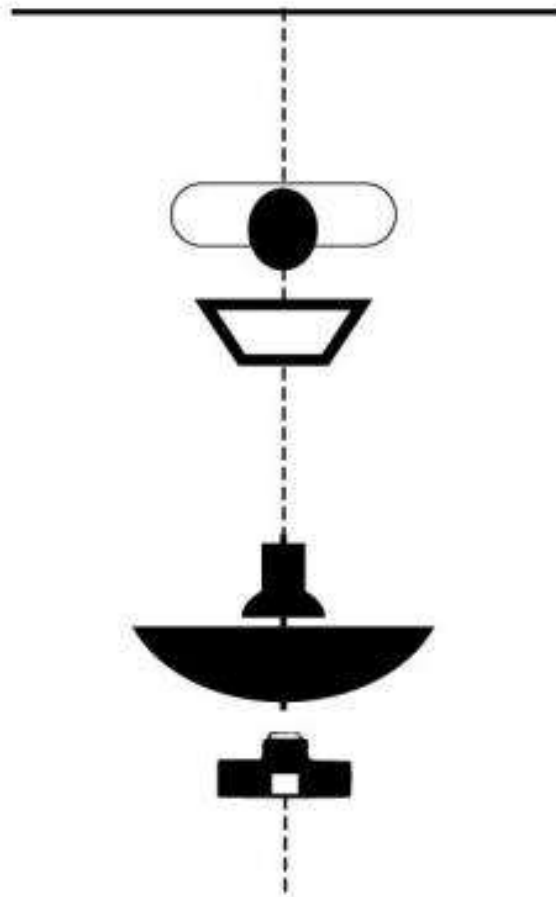
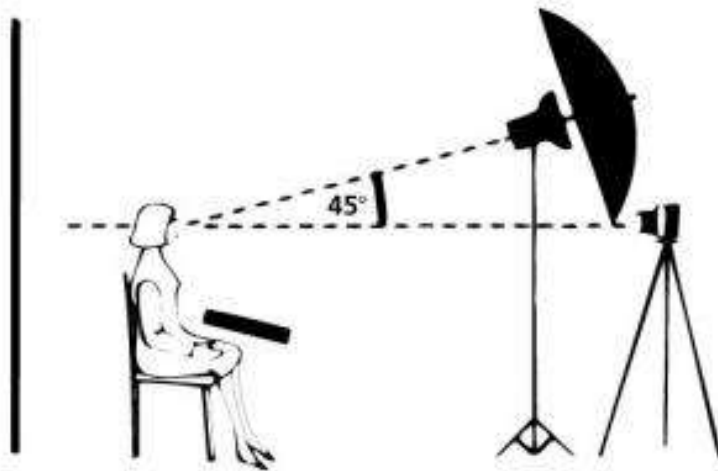

Indholdet i denne manual er udarbejdet af KØFI A/S • Glerupvej 10 • DK-2610 Rødovre • Phone: +45 44 53 52 51. •

Web: <http://www.kofi.dk>

Sammensat til PDF af Thomas Skovbo – www.Skovbo-foto.dk

Må kun gengives med tydelig kildeangivelse.

Hovedlys uden paraply

Med et effektllys med paraply og hovedlys uden paraply opnås lidt hårdere skygger.

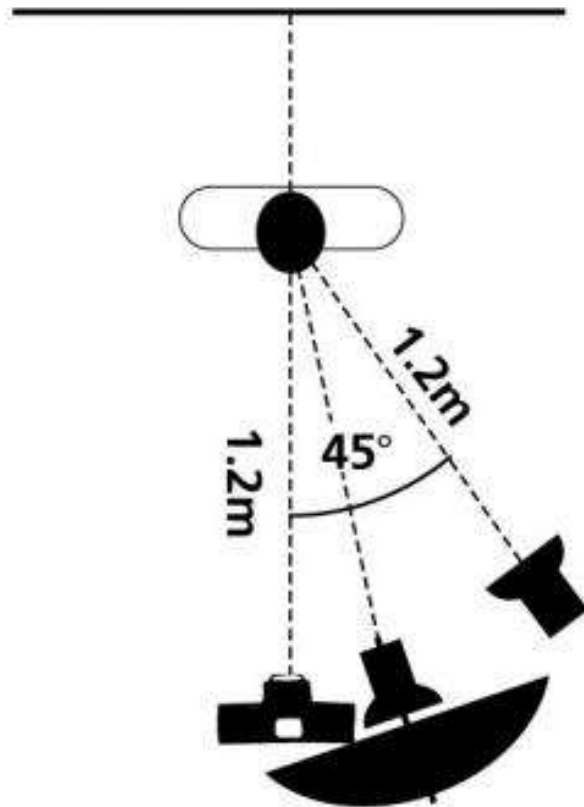
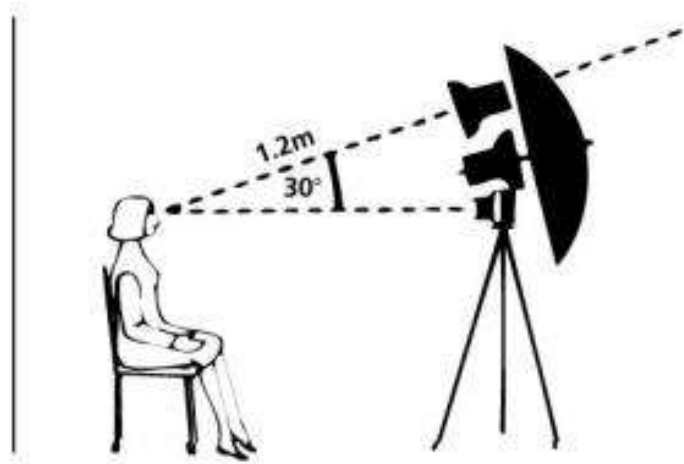

Indholdet i denne manual er udarbejdet af KØFI A/S • Glerupvej 10 • DK-2610 Rødovre • Phone: +45 44 53 52 51. •

Web: <http://www.kofi.dk>

Sammensat til PDF af Thomas Skovbo – www.Skovbo-foto.dk

Må kun gengives med tydelig kildeangivelse.

Kantlys bagfra

Dette giver et fantastisk spil i håret. Klip evt. hul i baggrunden lige bag personen - det vil give liv og skarphed.

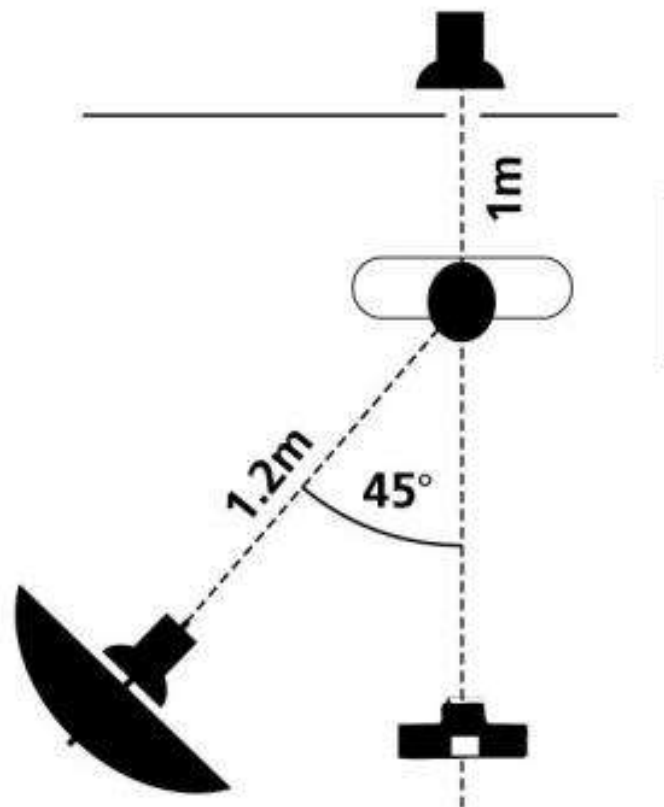
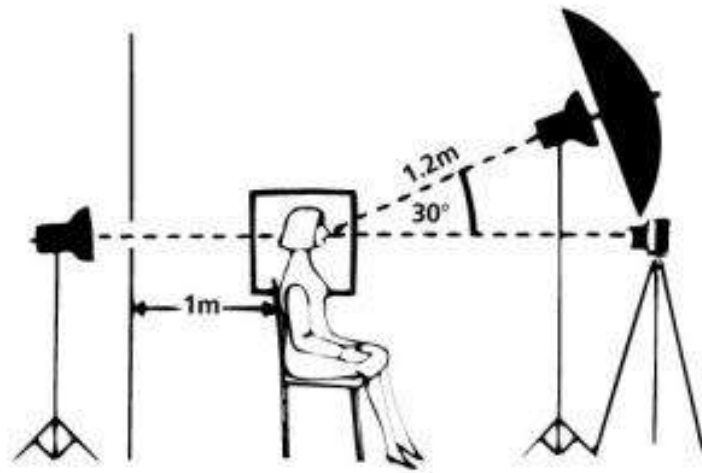

Indholdet i denne manual er udarbejdet af KØFI A/S • Glerupvej 10 • DK-2610 Rødovre • Phone: +45 44 53 52 51. •

Web: <http://www.kofi.dk>

Sammensat til PDF af Thomas Skovbo – www.Skovbo-foto.dk

Må kun gengives med tydelig kildeangivelse.

Kantlys med frontalt hovedlys

Dette kan evt. kombineres med en refleksskærm nedfra til oplysning af hage og næsetip.

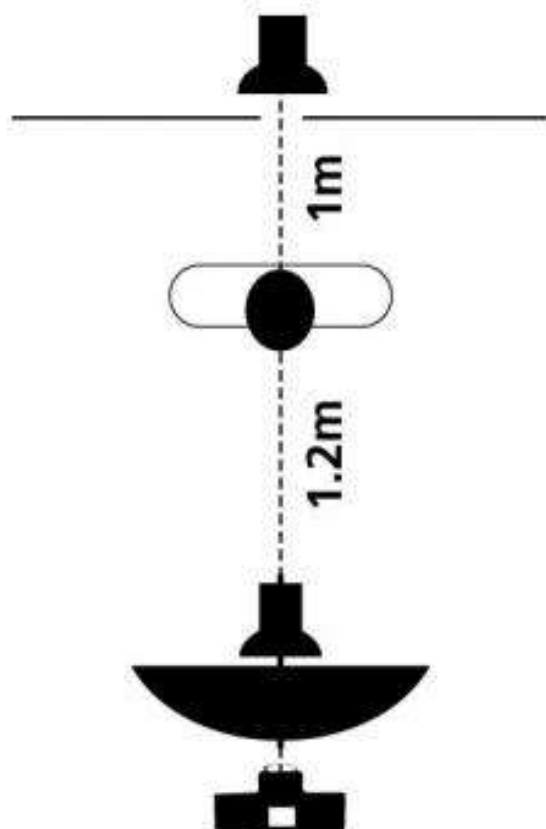
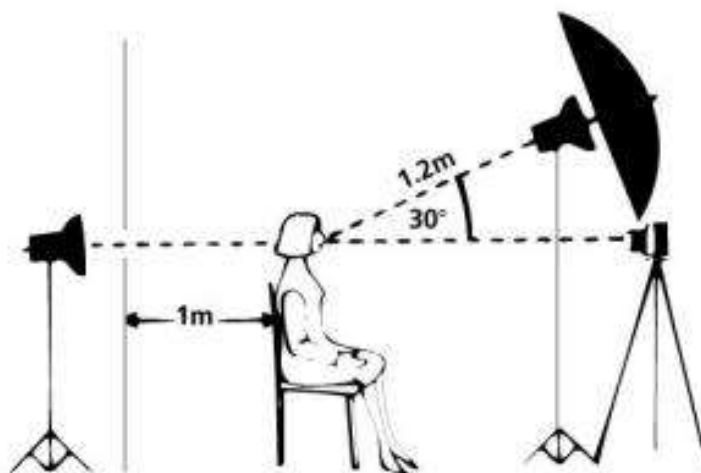

Indholdet i denne manual er udarbejdet af KØFI A/S • Glerupvej 10 • DK-2610 Rødovre • Phone: +45 44 53 52 51. •

Web: <http://www.kofi.dk>

Sammensat til PDF af Thomas Skovbo – www.Skovbo-foto.dk

Må kun gengives med tydelig kildeangivelse.

Lys på håret

Paraply på hovedlyset, reflekskærm til opblødning og konisk forsats på effektlyset mod håret.

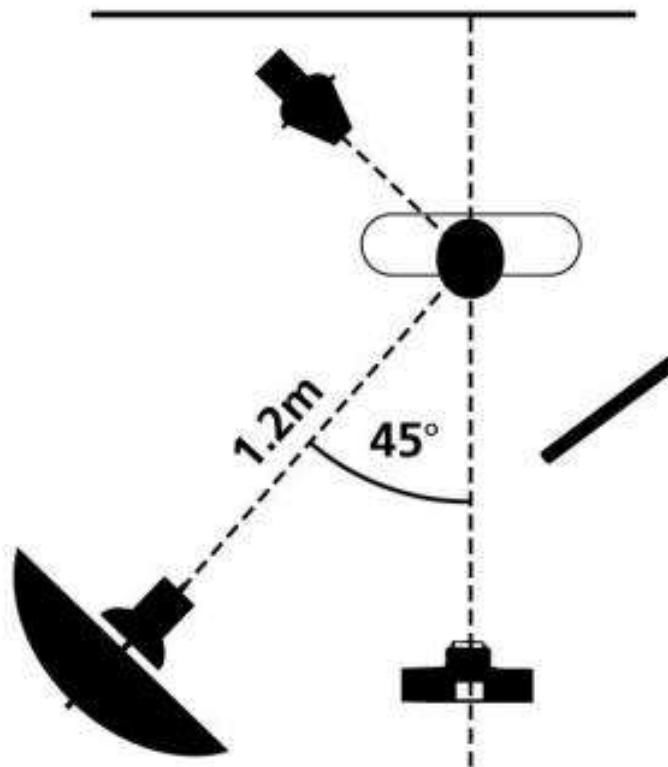
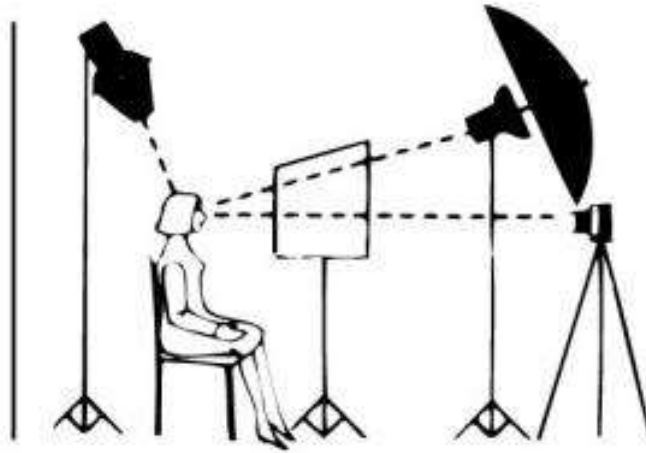

Indholdet i denne manual er udarbejdet af KØFI A/S • Glerupvej 10 • DK-2610 Rødovre • Phone: +45 44 53 52 51. •

Web: <http://www.kofi.dk>

Sammensat til PDF af Thomas Skovbo – www.Skovbo-foto.dk

Må kun gengives med tydelig kildeangivelse.